

DATOS GENERALES

CÓDIGO BAAN	DESCRIPCIÓN	UNIDAD DE MEDIDA	COLOR REFERENCIAL
23600000222	REMACHE	u	NEGRO

DATOS ESPECÍFICOS

ÍTEM	PARÁMETRO	NORMA / MÉTODO	UNIDAD	VALOR	TOLERANCIA
1	MATERIAL	-	-	CARBONO Y HIERRO TRATADOS CON CALOR	-
2	RESISTENCIA A LA CORROSIÓN	NTE INEN 1918	-	NO DEBE PRESENTAR EVIDENCIA DE CORROSIÓN	-
3	DIÁMETRO EXTERNO DE CABEZA (A)	-	mm	9	± 0,2
4	ALTO (B)	-	mm	9,7	± 0,3
5	DIÁMETRO MENOR INTERNO (C)	-	mm	2,9	± 0,1
6	DIÁMETRO MENOR EXTERNO (D)	-	mm	3,8	± 0,1
7	ALTO DEL VÁSTAGO (E)	-	mm	8	± 0,2
8	ESPESOR (F)	-	mm	0,4	± 0,1

USO

9	BOTA MILITAR
---	--------------

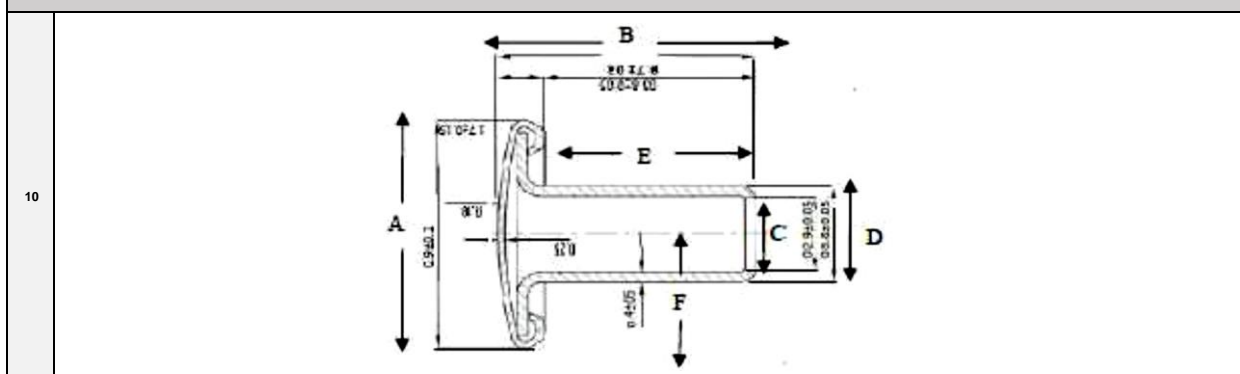
ESQUEMA GRÁFICO REFERENCIAL

REQUERIMIENTOS COMPLEMENTARIOS

A	NO DEBE PRESENTAR DESPRENDIMIENTO DE COLOR NI ROTURAS O DEFORMACIONES.
B	ADJUNTAR CERTIFICADO DE FABRICACIÓN NO SUPERIOR A 6 MESES.

RESPONSABILIDADES

ELABORADO POR:	REVISADO POR:	APROBADO POR:
TNLGA. PAOLA CHUQUIMARCA ASISTENTE TÉCNICO DE CONTROL DE CALIDAD	ING. JAIME CHASIG ESPECIALISTA DE CONTROL DE CALIDAD	ING. ARMANDO CHACHA JEFE DE CONTROL DE CALIDAD