

FECHA: 09/01/2025

PROCESO: PE-FAME\_2013-2024-104

CÓDIGO BAAN	DESCRIPCIÓN	UNIDAD DE MEDIDA	COLOR REFERENCIAL	OFERENTE 1	
				CÓDIGO: M003 Nº INFORME: 15413	C/N/C
23600000298	PASARÁPIDO BRONCE VIEJO	u	BRONCE VIEJO	BRONCE VIEJO	C

**DATOS ESPECÍFICOS**

ÍTEM	PARÁMETRO	NORMA / MÉTODO	UNIDAD	VALOR	TOLERANCIA	EVALUACIÓN	C/N/C
1	MATERIAL	-	-	CARBONO Y HIERRO TRATADOS CON CALOR	-	CARBONO Y HIERRO TRATADOS CON CALOR	C
2	RESISTENCIA A LA CORROSIÓN	NTE INEN 1918	-	NO DEBE PRESENTAR EVIDENCIA DE CORROSIÓN	-	NO DEBE PRESENTAR EVIDENCIA DE CORROSIÓN	C
3	DIMENSIONES	A	mm	5,6	± 0,2	5,8	C
4		B	mm	21	± 0,3	21,24	C
5		C	mm	11	± 0,3	11,04	C
6		D	mm	2,3	± 0,1	2,4	C
7		E	mm	7,4	± 0,2	7,6	C
8		F	mm	10,3	± 0,2	10,5	C
9		G	mm	5	± 0,2	5,01	C
10		H	mm	0,85	± 0,1	0,85	C

**USO EN CONFECCIÓN**

11	BOTA MILITAR	C
----	--------------	---

**ESQUEMA GRÁFICO REFERENCIAL**

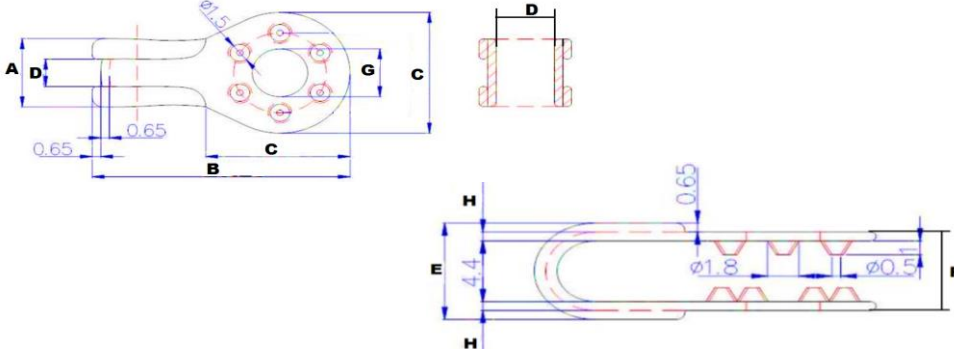
12		C
----	--	---

**REQUERIMIENTOS COMPLEMENTARIOS**

A	NO DEBE PRESENTAR DESPRENDIMIENTO DE COLOR NI ROTURAS O DEFORMACIONES	C
B	ADJUNTAR CERTIFICADO DE FABRICACIÓN NO SUPERIOR A 6 MESES.	

 Simbología  
 C= Cumple  
 N/C= No Cumple

**RESPONSABILIDADES**

ELABORADO POR:	REVISADO POR:	APROBADO POR:
ING. JAZMÍN HARO ASISTENTE TÉCNICO DE CONTROL DE CALIDAD	ING. VANESSA LLUMIQUINGA ESPECIALISTA DE CONTROL DE CALIDAD	ING. ARMANDO CHACHA JEFE DE CONTROL DE CALIDAD