

FECHA: 09/01/2025

PROCESO: PE-FAME_2013-2024-104

OFERENTE 1

CÓDIGO BAAN	DESCRIPCIÓN	UNIDAD DE MEDIDA	COLOR REFERENCIAL	CÓDIGO: M004 Nº INFORME: 15414	C/NC
23600000299	REMACHE BRONCE VIEJO	u	BRONCE VIEJO	BRONCE VIEJO	C

DATOS ESPECÍFICOS

ÍTEM	PARÁMETRO	NORMA / MÉTODO	UNIDAD	VALOR	TOLERANCIA	EVALUACIÓN	C/NC
1	MATERIAL	-	-	CARBONO Y HIERRO TRATADOS CON CALOR	-	CARBONO Y HIERRO TRATADOS CON CALOR	C
2	RESISTENCIA A LA CORROSIÓN	NTE INEN 1918	-	NO DEBE PRESENTAR EVIDENCIA DE CORROSIÓN	-	NO PRESENTA CORROSIÓN	C
3	DIMENSIONES	DIÁMETRO EXTERNO DE CABEZA (A)	mm	9	± 0,2	8,94	C
4		ALTO (B)	mm	9,7	± 0,3	9,90	C
5		DIÁMETRO MENOR INTERNO (C)	mm	2,9	± 0,1	3,00	C
6		DIÁMETRO MENOR EXTERNO (D)	mm	3,8	± 0,1	3,83	C
7		ALTO DEL VÁSTAGO (E)	mm	8	± 0,2	7,87	C
8		ESPESOR (F)	mm	0,4	± 0,1	0,43	C

USO EN CONFECCIÓN

9	BOTA MILITAR	C
---	--------------	---

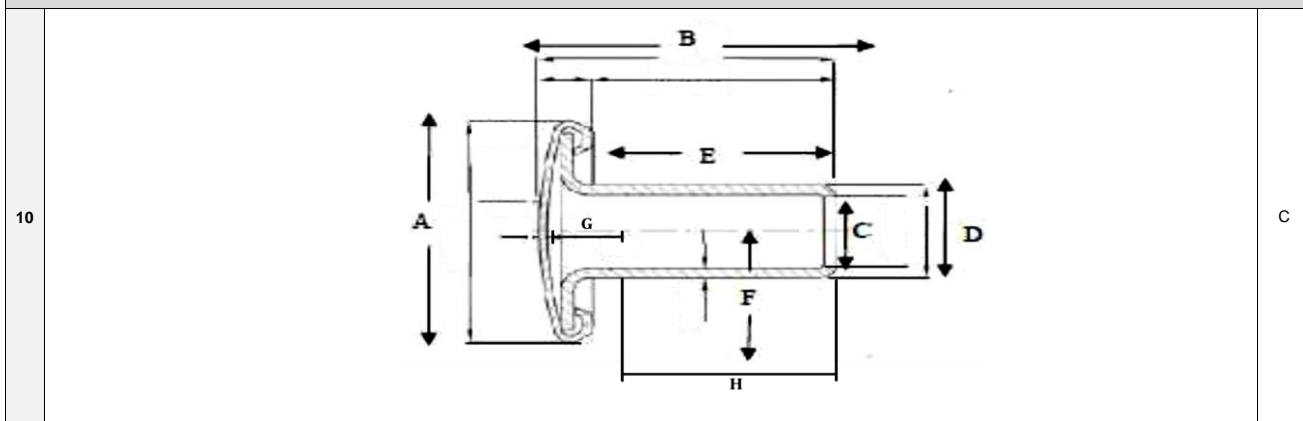
ESQUEMA GRÁFICO REFERENCIAL

REQUERIMIENTOS COMPLEMENTARIOS

A	NO DEBE PRESENTAR DESPRENDIMIENTO DE COLOR NI ROTURAS O DEFORMACIONES	C
B	ADJUNTAR CERTIFICADO DE FABRICACIÓN NO SUPERIOR A 6 MESES.	

 Simbología
 C= Cumple
 N/C= No Cumple

RESPONSABILIDADES

ELABORADO POR:	REVISADO POR:	APROBADO POR:
ING. JAZMÍN HARO ASISTENTE TÉCNICO DE CONTROL DE CALIDAD	ING. VANESSA LLUMIQUINGA ESPECIALISTA DE CONTROL DE CALIDAD	ING. ARMANDO CHACHA JEFE DE CONTROL DE CALIDAD