

FECHA: 09/01/2025  
 PROCESO: PE-FAME\_2013-2024-104

CÓDIGO BAAN	DESCRIPCIÓN	UNIDAD DE MEDIDA	COLOR REFERENCIAL	OFERENTE 1	
				CÓDIGO: M006 N° INFORME: 15416	C/N/C
23900000206	RESPIRADEROS DE VALVULA	u	NEGRO	NEGRO	C

**DATOS ESPECÍFICOS**

ÍTEM	PARÁMETRO	NORMA / MÉTODO	UNIDAD	VALOR	TOLERANCIA	EVALUACIÓN	C/N/C
1	MATERIAL	-	-	METÁLICO	-	METÁLICO	C
2	ESTRUCTURA	-	-	MALLA METÁLICA / FILTRO SINTÉTICO / ARANDELA	-	MALLA METÁLICA / FILTRO SINTÉTICO / ARANDELA	C
3	RESISTENCIA A LA CORROSIÓN	NTE INEN 1918	-	NO DEBE PRESENTAR EVIDENCIA DE CORROSIÓN	-	NO PRESENTA CORROSIÓN	C
4	DIÁMETRO EXTERNO DE CABEZA	-	mm	10,8	± 0,1	11,00	C
5	DIÁMETRO MENOR EXTERNO	-	mm	5,7	± 0,1	5,77	C
6	DIÁMETRO MENOR INTERNO	-	mm	4,75	± 0,05	4,80	C
7	ALTO	-	mm	6,8	± 0,1	6,73	C
8	DIÁMETRO EXTERNO DE LA ARANDELA	-	mm	9,8	± 0,1	9,85	C
9	DIÁMETRO INTERNO DE LA ARANDELA	-	mm	6	± 0,1	5,90	C

**USO EN CONFECCIÓN**

10	BOTA MILITAR	C
----	--------------	---

**ESQUEMA GRÁFICO REFERENCIAL**

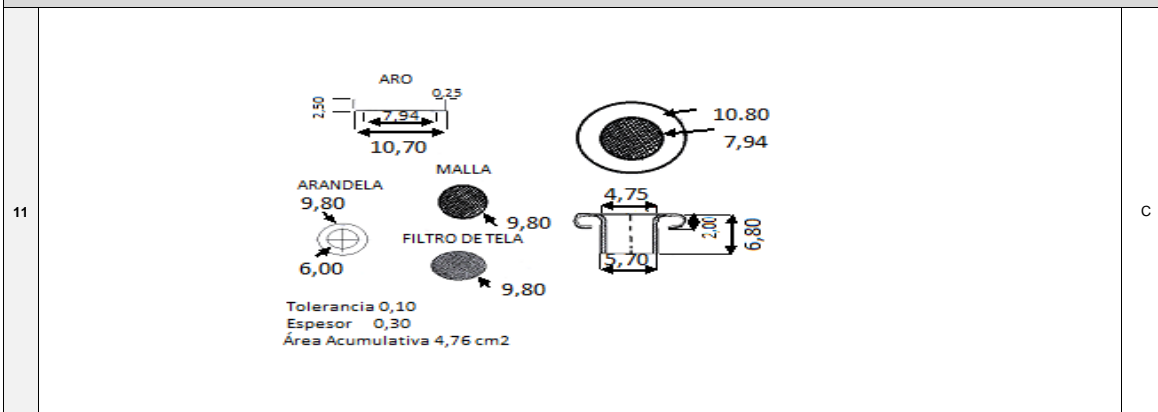

**REQUERIMIENTOS COMPLEMENTARIOS**

A	NO DEBE PRESENTAR DESPRENDIMIENTO DE COLOR NI ROTURAS O DEFORMACIONES	C
B	ADJUNTAR CERTIFICADO DE FABRICACIÓN NO SUPERIOR A 6 MESES.	

Simbología  
 C= Cumple  
 N/C= No Cumple

**RESPONSABILIDADES**

ELABORADO POR:	REVISADO POR:	APROBADO POR:
ING. JAZMÍN HARO ASISTENTE TÉCNICO DE CONTROL DE CALIDAD	ING. VANESSA LLUMIQUINGA ESPECIALISTA DE CONTROL DE CALIDAD	ING. ARMANDO CHACHA JEFE DE CONTROL DE CALIDAD